



43 | BRITANNIA



44 | CREPUSCULO

MODELO

44

FIL KATIA



pág. 36

CREPUSCULO

E ESPAÑOL

TALLAS: -a) 38-40-42 -b) 44-46-48

El modelo fotografiado corresponde a la talla:
-b) 44-46-48

MATERIALES

CREPUSCULO col. 84: -a) 6 -b) 7 ovillos

Un hilo más fino para coser col. gris

Agujas	Puntos empleados
Nº 6 y Nº 6 ½	<ul style="list-style-type: none"> • <i>P. elástico 1x1</i> (ver pág. de p. básicos) • <i>P. bobo</i> (ver pág. de p. básicos) • <i>Montado tubular</i> (ver pág. de p. básicos)

MUESTRA DEL PUNTO

A p. bobo, ag. nº 6 ½

10x10 cm = 10,5 p. y 20 vtas.

ESPALDA

Con ag. nº 6 ½ **montar** en *tubular -a)* 29 p.
-b) 32 p. para obtener -a) 58 p. -b) 64 p. Trab.
a p. *elástico 1x1*.

A 5 cm de largo total, continuar trab. a p. *bobo*.

Sisas: A 37 cm de largo total, **cerrar** en ambos
lados en cada inicio de vta. 1 vez 2 p. y conti-
nuar **menguando** en ambos lados, a 5 p. de las
orillas (continuar trab. los 5 p. de las orillas a p.
elástico 1x1) en cada:

-a) 4ª y 6ª vta. alternativamente: 8 veces 2 p.

-b) 4ª y 6ª vta. alternativamente: 9 veces 2 p.

Trab. los menguados haciendo 3 p. juntos rev.

Escote: A -a) 24 cm -b) 26 cm contando
desde el inicio de las sisas, **cerrar** los -a) 22 p.
-b) 24 p. restantes.

DELANTERO

Trab. igual que la espalda, **excepto** el escote.

Escote: A -a) 19,5 cm -b) 20,5 cm contando
desde el inicio de las sisas, **cerrar** los -a) 12 p.

-b) 14 p. centrales y continuar cada lado por
separado, **menguando** en el lado del escote a
1 p. de la orilla, en cada vta. del derecho de la
labor: 5 veces 1 p.

Acabar el otro lado igual pero a la **inversa**.

MANGAS

Con ag. nº 6 ½ **montar** en *tubular -a)* 21 p.
-b) 22 p. para obtener -a) 42 p. -b) 44 p. Trab.
a p. *elástico 1x1*.

A 6 cm de largo total, continuar trab. a p. *bobo*,
umentando en ambos lados, 1 vez 1 p. Que-
darán: -a) 44 p. -b) 46 p.

Copa: A 23 cm de largo total, **cerrar** en ambos
lados en cada inicio de vta. 1 vez 2 p. y conti-
nuar **menguando** en ambos lados, a 5 p. de las
orillas (continuar trab. los 5 p. de las orillas a p.
elástico 1x1) en cada:

-a) 4ª y 6ª vta. alternativamente: 7 veces 2 p.

-b) 4ª y 6ª vta. alternativamente: 8 veces 2 p.

Trab. los menguados haciendo 3 p. juntos rev.

A -a) 24 cm -b) 25 cm contando desde el inicio
de la copa, **cerrar** los -a) 12 p. -b) 10 p. res-
tantes.

Hacer la otra manga igual.

CONFECCIÓN Y REMATE

Toda la prenda se cose a p. *de lado* (ver pág.
de p. básicos).

Coser 3 de las 4 sisas (menos la sisa izquierda
del delantero).

Cuello: Con ag. nº 6 **recoger** todos los p. alre-
dedor de los escotes y parte superior de las
mangas, **umentando** o **menguando** según sea
necesario en la 1ª vta. hasta obtener: -a) 66 p.
-b) 71 p. Trab. a p. *bobo*.

En la 5ª vta. **menguar** 5 p. Quedaran: -a) 61 p.
-b) 66 p.

En la 9ª vta. **menguar** 5 p. Quedaran: -a) 56 p.
-b) 61 p.

Después de la 10ª vta. **cerrar** los p.

Coser la 4ª sisa y el cuello.

Bolsillos: Con ag. nº 6 **recoger** en el bajo del
delantero, a 5 cm del extremo derecho en la 1ª
vta. del p. *bobo* 21 p. Trab. a p. *bobo*.

A 16 cm de largo total, **cerrar** todos los p.

Trab. otro bolsillo igual a 5 cm del extremo
izquierdo.

Con el hilo de coser col. gris **coser** los bordes
de los bolsillos al delantero.

No **planchar**.

Coser bajo de las mangas y los laterales.

I

N

S

T

R

U

C

C

I

O

N

E

S

I

N

S

T

R

U

C

T

I

O

N

S

I

O

N

S

107

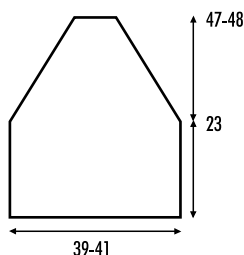
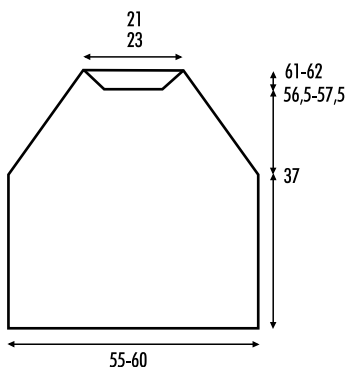

ENGLISH

SIZE: -a) 43 1/4" -b) 47 1/4" finished bust measurement

UK sizes: -a) 8-10-12 -b) 14-16-18

The model in the photograph is wearing size -b) 14-16-18

MATERIALS

CREPUSCULO: -a) 6 -b) 7 balls col. 84
A finer yarn to sew with in grey

Knitting needles	Stitches
Sizes 10 & 10 1/2 (U.S.) / (6 & 6.5 mm)	<ul style="list-style-type: none"> • 1x1 Ribbing (see basic instructions) • Garter st (see basic instructions) • Tubular Cast On (see basic instructions)

GAUGE

Using size 10 1/2 needles in garter st:
10.5 sts & 20 rows = 4x4"

BACK

Using size 10 1/2 needles **cast on** -a) 29 -b) 32 sts using the *tubular cast on method* to obtain a total of -a) 58 -b) 64 sts. Work in 1x1 ribbing.

When back measures 2" (5 cm), measuring from the start, continue working in garter st.

Armholes: When back measures 14 5/8" (37 cm), measuring from the start, **bind (cast off)** at each edge at beginning of each row: 2 sts 1 time, then continue **decreasing** at each edge (= 5 sts in from the edge and continue working these 5 sts at the edges in 1x1 ribbing) as follows:

-a) 2 sts 8 times on every 4th & 6th alternate row

-b) 2 sts 9 times on every 4th & 6th alternate row

Decreases = P3 tog.

Neckline: When back measures -a) 9 1/2" (24 cm) -b) 10 1/4" (26 cm), measuring from the start of the armhole shaping, **bind (cast off)** the remaining -a) 22 -b) 24 sts.

FRONT

Work same as back, **except** for the neckline.

Neckline: When front measures -a) 7 3/4" (19.5 cm) -b) 8 1/8" (20.5 cm), measuring from the start of the armhole shaping, **bind (cast off)** the -a) 12 -b) 14 central sts and continue working each side separately, **decreasing** on every right side of work (= 1 st in from the edge) at neckline edge: 1 st 5 times.

Finish the other side the same but **reverse** the shaping.

SLEEVES

Using size 10 1/2 needles **cast on** -a) 21 -b) 22 sts using the *tubular cast on method* to obtain a total of -a) 42 -b) 44 sts. Work in 1x1 ribbing.

When sleeve measures 2 3/8" (6 cm), measuring from the start, continue working in garter st, **increasing** at each edge: 1 st 1 time. Total: -a) 44 -b) 46 sts.

Sleeve head: When sleeve measures 9" (23 cm), measuring from the start, **bind (cast off)** at each edge, at beg of each row: 2 sts 1 time then continue **decreasing** at each edge (= 5 sts in from the edge and continue working these 5 sts at the edges in 1x1 ribbing) as follows:

-a) 2 sts 7 times on every 4th & 6th alternate row

-b) 2 sts 8 times on every 4th & 6th alternate row

Decreases = P3 tog.

When sleeve measures -a) 9 1/2" (24 cm) -b) 9 7/8" (25 cm), measuring from the start of the sleeve head shaping, **bind (cast off)** the remaining -a) 12 -b) 10 sts.

Make another sleeve the same.

FINISHING (MAKING UP)

The whole garment is sewn using *side seams* (see basic instructions).

Sew 3 of the 4 armholes (except the left front armhole).

Collar: Using size 10 needles **pick up** all the sts around the necklines and the upper part of the sleeves, **increasing** or **decreasing** where necessary on the 1st row in order to obtain a total of: -a) 66 -b) 71 sts. Work in garter st.

On the 5th row **decrease** 5 sts. Total: -a) 61 -b) 66 sts.

On the 9th row **decrease** 5 sts. Total: -a) 56 -b) 61 sts.

After completing the 10th row **bind (cast off)** all sts.

Sew the 4th armhole and the collar.

Pockets: Using size 10 needles **pick up** 21 sts at the bottom of the front, at a distance of 2" (5 cm) from the right side edge along the 1st row of garter st. Work in garter st.

When pocket measures 6 1/4" (16 cm), measuring from the start, **bind (cast off)** all sts.

Make another pocket the same at a distance of 2" (5 cm) from the left side edge.

Using the finer grey sewing yarn, **sew** the side edges of the pockets to the front.

Do not **block (press)**.

Sew the underarm seams and the sides.