



02.
INGENUA

EASY!

MODELO
02
FIL KATIA



pág. 3

INGENUA

E ESPAÑOL

TALLAS: -a) 38-40 -b) 42-44 -c) 46-48
-d) 50-52

El modelo fotografiado corresponde a la talla:
-a) 38-40

MATERIALES

INGENUA col. negro 2: -a) 5 -b) 5 -c) 6 -d) 6 ovillos

Col. gris 9, col. perla 42, col. crudo 3: -a) 2 -b) 2
-c) 2 -d) 2 ovillos de cada color

Agujas	Puntos empleados
Nº 6 y Nº 8 y Nº 9	<ul style="list-style-type: none"> • <i>P. elástico 1x1</i> (ver pág. de p. básicos) • <i>P. jersey der.</i> (ver pág. de p. básicos) • <i>P. bobo</i> (ver pág. de p. básicos) • <i>P. rayado</i> (ver explicación)

P. rayado: Se trab. a *p. jersey der.*: * 8 cm. con col. gris, 2 vtas. con col. negro, 2 vtas. con col. gris, 2 vtas. con col. perla, 2 vtas. con col. crudo, 8 cm. con col. perla, 8 cm. con col. crudo, 8 cm. con col. negro * repetir de * a *

MUESTRA DEL PUNTO

Las medidas que se dan son con la muestra planchada muy suavemente
Con **2 hilos** a *p. jersey der.*, ag. nº 9
10x10 cm. = 10 p. y 12 vtas.

ESPALDA

Nota: toda la labor se trab. a **2 hilos**.

Con **2 hilos** col. negro y ag. nº 6 **montar -a)** 47 p.
-b) 53 p. **-c)** 57 p. **-d)** 61 p. Trab. a *p. elástico 1x1*.

A 8 cm. de largo total, **cambiar** a las ag. nº 9 y col. gris y continuar trab. a *p. rayado*, **añadiendo** en la 1ª vta. 5 p. repartidos.

Quedarán: **-a)** 52 p. **-b)** 58 p. **-c)** 62 p. **-d)** 66 p.
A 24 cm. de largo total, **menguar** en ambos lados, a 2 p. de las orillas, en cada 8ª vta.: 2 veces 1 p. Quedarán: **-a)** 48 p. **-b)** 54 p. **-c)** 58 p. **-d)** 62 p.

Hombros: A **-a)** 70 cm. **-b)** 71 cm. **-c)** 72 cm. **-d)** 73 cm. de largo total, **cerrar** en ambos lados en cada inicio de vta.:

-a) 2 veces 7 p.

-b) 2 veces 8 p.

-c) 1 vez 9 p., 1 vez 8 p.

-d) 2 veces 9 p.

Escote: A 3,5 cm. contando desde el inicio de los hombros, **cerrar** los **-a)** 20 p. **-b)** 22 p. **-c)** 24 p. **-d)** 26 p. restantes.

DELANTERO

Trab. igual que la espalda, **excepto** el escote.

Escote: A **-a)** 68 cm. **-b)** 69 cm. **-c)** 70 cm. **-d)** 71 cm. de largo total, **cerrar** los **-a)** 10 p. **-b)** 12 p. **-c)** 14 p. **-d)** 16 p. centrales y continuar cada lado por separado, **cerrando** en el lado del escote en cada inicio de vta. por el derecho de la labor: 2 veces 2 p., 1 vez 1 p.

Hombro: A 2 cm. contando desde el inicio del escote, **cerrar** en el extremo izquierdo en cada inicio de vta. del revés de la labor:

-a) 2 veces 7 p.

-b) 2 veces 8 p.

-c) 1 vez 9 p., 1 vez 8 p.

-d) 2 veces 9 p.

Acabar el otro lado igual pero a la **inversa**.

MANGAS

Con **2 hilos** col. negro y ag. nº 6 **montar -a)** 23 p. **-b)** 25 p. **-c)** 27 p. **-d)** 29 p. Trab. a *p. elástico 1x1*.

A 8 cm. de largo total, **cambiar** a las ag. nº 9 y continuar trab. a *p. jersey der.* **añadiendo** en la 1ª vta. 6 p. repartidos.

Quedarán: **-a)** 29 p. **-b)** 31 p. **-c)** 33 p. **-d)** 35 p.
A 12 cm. de largo total, **añadir** en ambos lados, a 2 p. de las orillas, en cada 4ª y 6ª vta. alternativamente: 7 veces 1 p.

Quedarán: **-a)** 43 p. **-b)** 45 p. **-c)** 47 p. **-d)** 49 p.
A **-a)** 46 cm. **-b)** 47 cm. **-c)** 48 cm. **-d)** 49 cm. de largo total, **cerrar** todos los p. muy flojos.
Hacer la otra manga igual.

CONFECCIÓN Y REMATE

Hilvanar a todo alrededor las piezas encaradas (la espalda y el delantero dobladas por la mitad a lo largo) y **planchar** a vapor con mucha precaución los bordes laterales.

Toda la prenda se **cose** a *p. de lado* (ver pág. de p. básicos).

Coser el hombro derecho.

Cuello: Con **2 hilos** col. negro y ag. nº 6 **recoger** los p. de alrededor del escote, **añadiendo** o **menguando** en la 1ª vta. según sea necesario

hasta obtener: **-a)** 50 p. **-b)** 56 p. **-c)** 60 p. **-d)** 66 p. Trab. a p. bobo.

A 5 cm. de largo total, **augmentar** 5 p. repar-tidos.

Quedarán: **-a)** 55 p. **-b)** 61 p. **-c)** 65 p. **-d)** 71 p.

A 10 cm. de largo total, **cambiar** a las ag. n° 8.

A 15 cm. de largo total, **cambiar** una ag. del n° 8 por una ag. del n° 9.

A 25 cm. de largo total, **cerrar** todos los p. muy flojos.

Coser el hombro izquierdo y cuello haciendo la costura del cuello los 15 cm. primeros por el interior y el resto por el exterior.

Aplicar las mangas = con el centro de la parte superior de la manga a la costura del hombro y los extremos a **-a)** 21,5 cm. **-b)** 22,5 cm. **-c)** 23,5 cm. **-d)** 24,5 cm. desde la costura del hombro. **Coser**.

Con la prenda completamente abierta, con mucha precaución dar un repaso de plancha a las costuras que se han formado.

Coser bajo de las mangas y lados.

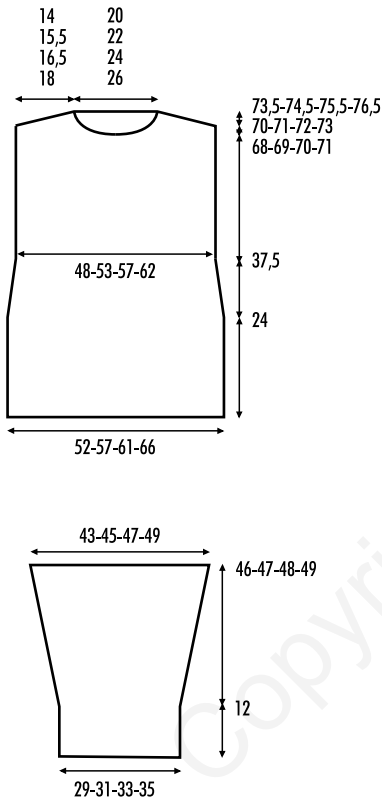

ENGLISH

SIZE: **-a)** 37 3/4" **-b)** 41 3/4" **-c)** 44 7/8" **-d)** 48 3/4" finished bust measurement

UK Sizes: **-a)** 8-10 **-b)** 12-14 **-c)** 16-18 **-d)** 20-22

The model in photograph corresponds to size **-a)** 8-10

MATERIALS

INGENUA: **-a)** 5 **-b)** 5 **-c)** 6 **-d)** 6 balls in color no. 2 black

-a) **-b)** **-c)** & **-d)**: 2 balls each of colors no. 9 grey, no. 42 pearl, and no. 3 natural.

Knitting needles	Stitches
Size 10, 11, & 13 (US)/ (6, 8, & 9mm)	<ul style="list-style-type: none"> • <i>1x1Ribbing</i> (see Basic stitches) • <i>Stockinette St</i> (see Basic stitches) • <i>Garter St</i> (see Basic stitches) • <i>Stripe Pattern</i> (see instructions)

Stripe Pattern: Work in *Stockinette St*: * 3 1/8" (8cm) in grey, 2 rows in black, 2 rows in grey, 2 rows in pearl, 2 rows in natural, 3 1/8" (8cm) in pearl, 3 1/8" (8cm) in natural, 3 1/8" (8cm) in black, *; rep from * to *

GAUGE

Using larger needles, with **2 strands of yarn** held together in *Stockinette St*:

10 sts and 12 rows = 4x4": after blocking

Note: Garment is knitted with 2 strands of yarn held together throughout.

BACK

Using smallest size needles, with **2 strands** of black yarn held together, **cast on -a)** 47 **-b)** 53 **-c)** 57 **-d)** 61 sts.

Work in *1x1Ribbing* for 3 1/8" (8cm), then **change** to larger needles and using grey work *Stripe Pattern*, **increasing** 5 sts evenly spaced across first row:

-a) 52 **-b)** 58 **-c)** 62 **-d)** 66 sts]

When back measures 9 1/2" (24cm), **decrease** 1 st at each edge (at 2 sts in from edge) every 8 rows: 2 times: **-a)** 48 **-b)** 54 **-c)** 58 **-d)** 62 sts]

Shoulders: When back measures **-a)** 27 1/2" (70cm) **-b)** 28" (71cm) **-c)** 28 3/8" (72cm) **-d)** 28 3/4" (73cm), **bind/cast off** at each edge every 2 rows:

-a) 7 sts 2 times: [20 sts]

-b) 8 sts 2 times: [22 sts]

-c) 9 sts 1 time; 8 sts 1 time: [24 sts]

-d) 9 sts 2 times: [26 sts]

When back measures **-a)** 28 7/8" (73.5cm)

-b) 29 3/8" (74.5cm) **-c)** 29 3/4" (75.5cm)

-d) 30 1/4" (76.5cm), **bind/cast off** all remaining sts.

FRONT

Work same as back until front measures **-a)** 26 3/4" (68cm) **-b)** 27 1/8" (69cm) **-c)** 27 1/2" (70cm) **-d)** 28" (71cm).

Neckline: On next right side row, **bind/cast off** center **-a)** 10 **-b)** 12 **-c)** 14 **-d)** 16 sts. Working each side separately, **bind/cast off** at neck edge every right side row: 2 sts 2 times; 1 st 1 time.

Shoulder: When front measures **-a)** 27 1/2" (70cm) **-b)** 28" (71cm) **-c)** 28 3/8" (72cm) **-d)** 28 3/4" (73cm), **bind/cast off** at armhole edge (beginning of wrong side row) every 2 rows:

-a) 7 sts 2 times

-b) 8 sts 2 times

-c) 9 sts 1 time; 8 sts 1 time

-d) 9 sts 2 times

Work other side the same, **reversing** all shaping.

SLEEVES

Using smallest size needles, with **2 strands** of black yarn held together, **cast on -a)** 23 **-b)** 25 **-c)** 27 **-d)** 29 sts.

Work in *1x1Ribbing* for 3 1/8" (8cm), then **change** to larger needles and continue in *Stockinette St*, **increasing** 6 sts evenly spaced across the row:

-a) 29 **-b)** 31 **-c)** 33 **-d)** 35 sts]

When sleeve measures 4 3/4" (12cm), **increase** 1 st at each edge (at 2 sts in from edge), alternately every 4 and 6 rows: 7 times:

-a) 43 **-b)** 45 **-c)** 47 **-d)** 49 sts]

When sleeve measures **-a)** 18 1/8" (46cm) **-b)** 18 1/2" (47cm) **-b)** 18 7/8" (48cm) **-c)** 19 1/4" (49cm), **bind/cast off** all sts loosely.

Work 2nd sleeve the same

FINISHING (MAKING UP)

Carefully **block** pieces on the wrong side, using steam only.

Sew all the seams of garment using *Side Seams* (see Basic stitches)

Sew right shoulder seam.

Collar: Using smallest size needles, with **2 strands** of black yarn held together, **pick up** and knit **-a)** 50 **-b)** 56 **-c)** 60 **-d)** 66 sts around neck edge.

Work in *Garter St*.

When collar measures 2" (5cm), **increase** 5 sts evenly space around:

-a) 55 **-b)** 61 **-c)** 65 **-d)** 71 sts]

When collar measures 4" (10cm), **change** to middle size needles

When collar measures 5 7/8" (15cm), use one middle size needle and one largest size needle

When collar measures 9 7/8" (25cm); **bind/cast off** sts very loosely.

Sew left shoulder and collar, **reversing** seam on last 4" (10cm) for turn back of collar.

Place markers on back and fronts **-a)** 8 1/2" (21.5cm) **-b)** 8 7/8" (22.5cm) **-c)** 9 1/2" (23.5cm) **-d)** 9 5/8" (24.5cm), down from shoulder seam on each side for armhole.

Matching center of sleeve with shoulder seam; **set** in sleeves between markers

Lay garment on a flat surface, and carefully **block** all seams on the wrong side, using steam only.

Sew side and sleeve seams.