



26

MERINO BABY



27

BASIC MERINO /  
MERINO CLASSIC

**MERINO BABY**

pág. 22

**E** ESPAÑOL

**TALLAS:** -a) 38-40 -b) 42-44 -c) 46-48 -d) 50-52

**El modelo fotografiado corresponde a la talla -b) 42-44**

**MATERIALES**

MERINO BABY col. 61: -a) 8 -b) 9 -c) 10 -d) 11 ovillos

Agujas	Puntos empleados
Nº 4	<ul style="list-style-type: none"> <li>• P. bobo (ver pág. de p. básicos)</li> <li>• P. jersey rev. (ver pág. de p. básicos)</li> <li>• P. trenzas (ver gráfico A)</li> </ul>

**MUESTRA DEL PUNTO**

A p. trenza, ag. nº 4  
 10x10 cm. = 32 p. y 35 vtas.  
 A p. bobo, ag. nº 4  
 10x10 cm. = 28 p. y 42 vtas.

**ESPALDA**

**Montar** -a) 121 p. -b) 137 p. -c) 153 p. -d) 169 p. Trab.:

-a) 3 p. a p. jersey rev., 115 p. a p. trenza (empezar y terminar por el p. marcado en el gráfico con la letra A), 3 p. a p. jersey rev.

-b) 137 p. a p. trenza (empezar y terminar por el p. marcado en el gráfico con la letra A).

-c) 153 p. a p. trenza (empezar y terminar por el p. marcado en el gráfico con la letra B)

-d) 5 p. a p. jersey rev., 159 p. a p. trenzas (empezar y terminar por el p. marcado en el gráfico con la letra A), 5 p. a p. jersey rev.

A -a) 36 cm. -b) 37 cm. -c) 38 cm. -d) 39 cm. de largo total **cerrar** todos los p.

**DELANTERO**

Trab. igual que la espalda excepto el escote.

**Escote:** A -a) 27 cm. -b) 28 cm. -c) 29 cm.

-d) 30 cm. de largo total, en una vta. por el derecho de la labor, **cerrar** los -a) 39 p.

-b) 43 p. -c) 47 p. -d) 51 p. centrales y continuar trab. cada lado por separado **menguando**

en el lado del escote a 2 p. de la orilla en cada vta. por el derecho de la labor: 10 veces 1 p. de la siguiente manera: al inicio de la vta. 2 p. rev., 2 p. juntos rev.

**Hombro:** A -a) 36 cm. -b) 37 cm. -c) 38 cm.

-d) 39 cm. de largo total **cerrar** los -a) 31 p. -b) 37 p. -c) 43 p. -d) 49 p. restantes del hombro.

Acabar el otro lado igual pero a la **inversa**. Al **menguar** los p. del lado derecho del escote trab. de la siguiente manera: Por el derecho de la labor al final de la vta., cuando falten 4 p. para terminar: trab. 2 p. juntos rev., 2 p. rev.

**CONFECCIÓN Y REMATE**

**Tira bajo espalda:** En el bajo de la espalda **recoger** -a) 107 p. -b) 121 p. -c) 135 p. -d) 149 p. trab. a p. bobo **aumentando** en ambos lados en cada 2ª vta. y 4ª vta. alternativamente: 27 veces 1 p. A 16 cm. de largo total **cerrar** todos los p. = -a) 161 p. -b) 175 p. -c) 189 p. -d) 203 p.

**Tira lateral izquierdo espalda:** En el lado izquierdo **recoger** -a) 84 p. -b) 87 p. -c) 90 p. -d) 93 p. trab. a p. bobo **aumentando** en el lado izquierdo (extremo correspondiente al bajo) en cada 2ª vta. y 4ª vta. alternativamente: 27 veces 1 p. A 16 cm. de largo total **cerrar** todos los p. -a) 111 p. -b) 114 p. -c) 117 p. -d) 120 p.

**Tira lateral derecho espalda:** Trab. igual que la tira del lateral izquierdo pero a la inversa.

**Tiras delantero:** Trab. igual que las de la espalda.

**Coser** las esquinas. Hilvanar las dos piezas encaradas y planchar. **Coser** un hombro.

**Cuello:** Alrededor del escote **recoger** -a) 112 p. -b) 116 p. -c) 120 p. -d) 124 p. trab. 4 vtas. a p. bobo y **cerrar** todos los p.

**Coser** el otro hombro y cuello.

**Cordón:** Cortar 4 hilos de 64 cm. Coger los hilos juntos por cada extremo y enrollarlos sobre si mismos, doblarlos por la mitad, los hilos se enroscarán sobre si mismos y quedará formado el cordón. Anudar en un extremo y por el otro extremo coser a uno de los lados de la espalda por el revés de la labor, a 16 cm. del lateral y a 22 cm. del bajo. Hacer otro cordón igual y coserlo en el mismo lugar del delantero. En el otro lado coser dos cordones más para atarlos a ambos lados de la cintura.

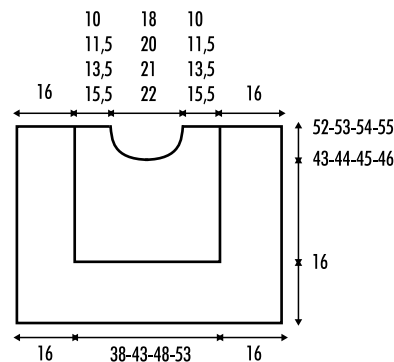
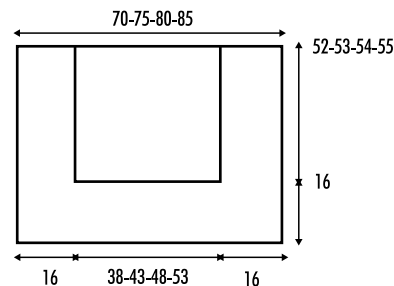

## Gráfico A

En las vtas. pares, trab. los p. como se presenten

- R Repetir  
 □ 1 p. der.  
 - 1 p. rev.
- ↙ Poner 4 p. en una ag. aux. detrás de la labor, trab. 4 p. der. y al der. los 4 p. de la ag. aux.
- ↘ Poner 4 p. en una ag. aux. delante de la labor, trab. 4 p. der. y al der. los 4 p. de la ag. aux.

## Graph A

On alternate rows work all sts as they present themselves.

- R Repeat  
 □ knit  
 - purl
- ↙ slip 4 sts onto a cable needle, hold at back, K4, K4 from cable needle.
- ↘ slip 4 sts onto a cable needle, hold at front, K4, K4 from cable needle.

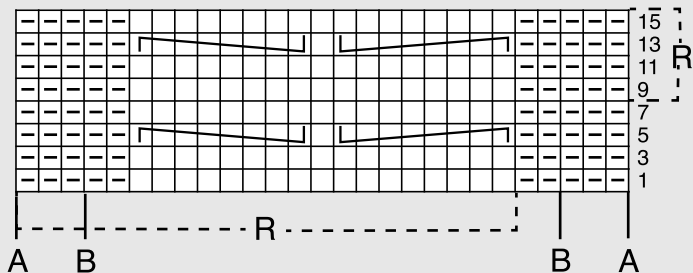

## ENGLISH

**SIZE:** -a) 27 1/2" -b) 29 1/2" -c) 31 1/2"

-d) 33 1/2" finished width

**UK Sizes:** -a) S -b) M -c) L -d) XL

The model in photograph corresponds to size -b) M

## MATERIALS

MERINO BABY: -a) 8 -b) 9 -c) 10 -d) 11 balls col. 61

Knitting needles	Stitches
Size 6 (U.S.)/ (4 mm)	<ul style="list-style-type: none"> <li>• Garter st (see basic instructions)</li> <li>• Reverse stockinette st (see basic instructions)</li> <li>• Cable st (see graph A)</li> </ul>

## GAUGE

Using size 6 needles in *cable st*:

32 sts & 35 rows = 4"x4"

Using size 6 needles in *garter st*:

28 sts & 42 rows = 4"x4"

## BACK

**Cast on** -a) 121 -b) 137 -c) 153 -d) 169 sts. Work in the following manner:

-a) 3 sts *reverse stockinette st*, 115 sts *cable st* (start & finish with the st on the graph marked with the letter A), 3 sts *reverse stockinette st*.

-b) 137 sts *cable st* (start & finish with the st on the graph marked with the letter A).

-c) 153 sts *cable st* (start & finish with the st on the graph marked with the letter B).

-d) 5 sts *reverse stockinette st*, 159 sts *cable st* (start & finish with the st on the graph marked with the letter A), 5 sts *reverse stockinette st*.

When back measures -a) 14 1/8" (36 cm) -b) 14 5/8" (37 cm) -c) 15" (38 cm) -d) 15 3/8" (39 cm), **bind (cast off)** all sts.

## FRONT

Work same as back except for neckline.

**Neckline:** When front measures -a) 10 5/8" (27 cm) -b) 11" (28 cm) -c) 11 3/8" (29 cm) -d) 11 3/4" (30 cm), on next right side row, **bind (cast off)** the -a) 39 -b) 43 -c) 47 -d) 51 central sts and cont working each side separately

**decreasing** on right side of work at neckline edge (= 2 sts in from the edge): 1 st 10 times in the following manner: at start of row P2, P2 tog.

**Shoulder:** When front measures -a) 14 1/8" (36 cm) -b) 14 5/8" (37 cm) -c) 15" (38 cm) -d) 15 3/8" (39 cm) **bind (cast off)** the rem -a) 31 -b) 37 -c) 43 -d) 49 shoulder sts.

Finish the other side the same but **reverse** the shaping. When **decreasing** the sts at the right side edge of the neckline work in the following manner: On right side of work at end of row when only 4 sts rem: P2 tog, P2.

## FINISHING (MAKING UP)

**Lower back strip:** At lower edge of back pick up -a) 107 -b) 121 -c) 135 -d) 149 sts and work in *garter st increasing* at each edge of every 2<sup>nd</sup> and 4<sup>th</sup> alternate row as follows: 1 st 27 times. When strip measures 6 1/4" (16 cm), **bind (cast off)** all sts = total of -a) 161 -b) 175 -c) 189 -d) 203 sts.

**Left back side strip:** At left side edge pick up -a) 84 -b) 87 -c) 90 -d) 93 sts and work in

*garter st increasing* at left side edge (the end corresponds with the bottom edge) of every 2<sup>nd</sup> and 4<sup>th</sup> alternate row as follows: 1 st 27 times. When strip measures 6 1/4" (16 cm), **bind (cast off)** all sts = total of -a) 111 -b) 114 -c) 117 -d) 120 sts.

**Right back side strip:** Work same as left side but reverse the shaping.

**Front strips:** Work same as back strips.

**Sew corners.** Baste the two pieces tog and block (press), remove basting. **Sew** one shoulder.

**Collar:** Pick up -a) 112 -b) 116 -c) 120 -d) 124 sts around the neckline and work 4 rows in *garter st* then **bind (cast off)** all sts.

**Sew** the other shoulder and collar.

**Cord:** Cut 4 strips of yarn each 25 1/4" (64 cm) long. Hold the strand of yarn tog at each end and roll it over itself, fold in half and the thread will twist together forming a cord. Knot at one end and sew the other end to one side of the back on the wrong side of work at a distance of 6 1/4" (16 cm) from the side and 8 5/8" (22 cm) from the bottom. Make another cord the same and sew in the same place at the front. Sew two more cords to the other side to tie at both sides of the waist.