

Very Easy



6 | *North*



7

*Peru /
Maxi Merino /
Merino Grosso / Norway*





pág. 6

Peru

Maxi Merino / Merino Grosso / Norway



CHALECO

Sigue el paso a paso de cómo tejer este modelo en:
YouTube - www.katia.com en el apartado aprende
- Vídeos paso a paso.

TALLAS: -a) 38-40 -b) 42-44 -c) 46-48

El modelo fotografiado corresponde a la talla
-a) 38-40

MATERIALES

PERU (100 grs.): col. 31: -a) 4 -b) 4 -c) 4 ovillos

NOTA: Este modelo se puede hacer también con las siguientes calidades (La explicación sirve la misma).

MAXI MERINO (100 grs.): Col. 22: -a) 4 -b) 4 -c) 4 ovillos

MERINO GROSSO (50 grs.): Col. 12: -a) 7 -b) 7 -c) 8 ovillos

NORWAY (100 grs.): Col. 20: -a) 4 -b) 4 -c) 4 ovillos

Agujas: nº 8

Puntos empleados:

P. elástico 2x2 (ver pág. de p. básicos)

P. de arroz (ver explicación)

P. de arroz: 1ª vta.: * 1 p. der. 1 p. rev. * repetir de * a *

2ª vta.: * 1 p. rev. 1 p. der. * repetir de * a *

Repetir siempre estas 2 vtas.

MUESTRA DEL PUNTO

Las medidas que se dan son con la muestra **sin planchar**

A *p. de arroz*, ag. nº 8

10x10 cm. = 12 p. y 20 vtas.

REALIZACIÓN

!!!**IMPORTANTE!!!** Leer pág. 3.

(1) **Espalda:** montar los p. indicados y trab. a *p. de arroz*.

(2) **Sisas:** cerrar al inicio de cada vta. los p. indicados.

(3) Continuar trab. a *p. elástico 2x2*.

(4) **Hombros y escote:** A **-a) 52 cm. -b) 53 cm. -c) 54 cm.** de largo total, **cerrar todos los p.**

(5) **Delantero derecho:** montar los p. indicados y trab. a p. de arroz.

(6) **Sisa:** cerrar al inicio de vta. del revés de la labor los p. indicados.

(7) Continuar trab. a p. *elástico 2x2*.

(8) **Hombro y escote:** A **-a) 52 cm. -b) 53 cm. -c) 54 cm.** de largo total, **cerrar todos los p.**

Delantero izquierdo: trab. igual que el derecho pero a la inversa.

CONFECCIÓN Y REMATE

Coser a p. de lado (ver pág. de p. básicos)

Coser hombros y lados (ver medidas dentro del patrón).

Planchar a vapor (sin apoyar la plancha) solo al elástico, para que quede un poco abierto y **planchar** las costuras.

Cortar una tira de PERU de 150 cm. de largo total, **doblar** por la mitad y hacer un nudo en cada extremo, pasar la tira como indica el patrón por un punto de la orilla, hacer un nudo para ajustar.

Para abrochar, pasar la tira por un p. de la orilla del otro delantero y formar el lazo.

■ **COMO SEGUIR LA LABOR:** Para tejer correctamente el modelo debes seguir los pasos del 1 al 8 (indicados en el patrón) y que encontrarás explicados paso a paso en realización.

ESPALDA

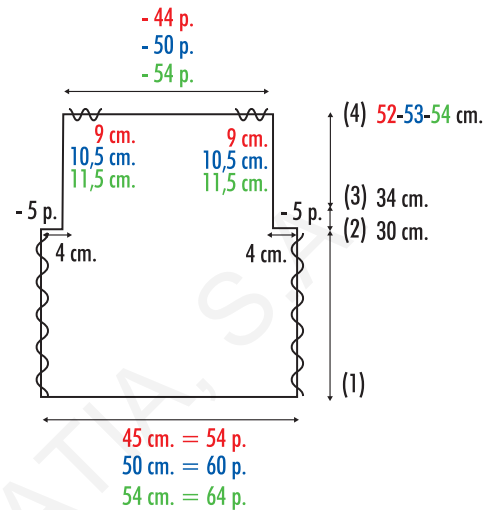

DELANTERO DERECHO

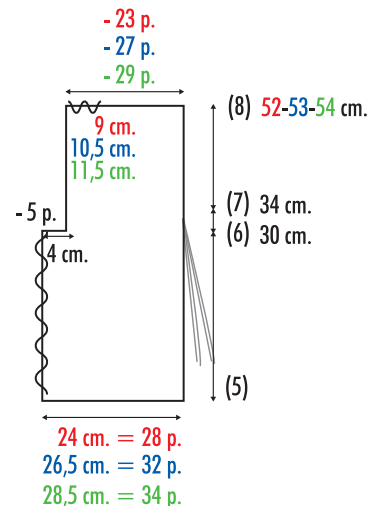

Abreviaturas

La información en col. negro sirve para todas las tallas

- cm. = centímetros
- p. = puntos
- = cerrar puntos
- ∩ = coser



page 6

Peru

Maxi Merino / Merino Grosso /
Norway



WAISTCOAT

Follow the step by step instructions on how to knit this model: [YouTube](https://www.youtube.com/watch?v=...) - www.katia.com in the section Learn - Videos step by step.

SIZE: -a) 35 3/8" -b) 39 3/8" -c) 42 1/2" finished bust measurement

UK Sizes: -a) 8-10 -b) 12-14 -c) 16-18

The model in the photograph is wearing size -a) 8-10

MATERIALS

PERU (100 gms.): -a) 4 -b) 4 -c) 4 balls col. 31

NOTE: This model can also be made with the following yarns (the instructions used stay the same).

MAXI MERINO (100 gms.): -a) 4 -b) 4 -c) 4 balls col. 22

MERINO GROSSO (50 gms.): -a) 7 -b) 7 -c) 8 balls col. 12

NORWAY (100 gms.): -a) 4 -b) 4 -c) 4 balls col. 20

Knitting needles: Size 11 (U.S.)/(8 mm)

Stitches:

2x2 Ribbing (see basic instructions)

Moss st (see explanation)

Moss st: 1st row: * K1, P1, * rep from * to *

2nd row: * P1, K1, * rep from * to *

Always rep these two rows.

GAUGE

The measurements are taken **without** blocking (pressing) the sample swatch.

Using size 11 needles in *moss st*:

12 sts & 20 rows = 4"x4"

INSTRUCTIONS

!!!IMPORTANT!!! Read page 3.

(1) **Back:** cast on the sts as indicated and work in *moss st*.

(2) **Armholes:** bind (cast off) the sts as indicated at beg of every row.

- (3) Cont working in *2x2 ribbing*.
- (4) **Shoulders & neckline:** When back measures
 -a) 20 1/2" (52 cm) -b) 20 7/8" (53 cm) -c) 21 1/4" (54 cm), **bind (cast off)** all sts.
- (5) **Right front:** cast on the sts as indicated and work in *moss st*.
- (6) **Armhole:** **bind (cast off)** the sts as indicated at beg of wrong side row.
- (7) Cont working in *2x2 ribbing*.
- (8) **Shoulder & neckline:** When right front measures
 -a) 20 1/2" (52 cm) -b) 20 7/8" (53 cm) -c) 21 1/4" (54 cm), **bind (cast off)** all sts.
- Left front:** work same as right front but **reverse** the shaping.

FINISHING (MAKING UP)

Sew using *side seams* (see basic instructions).

Sew shoulders and sides (see measurements on pattern).

Block (press), with steam, (the iron must not make contact) the ribbing so that it is slightly open and **block (press)** the seams.

Cut a strand of Peru 59" (150 cm) long, **fold** in half and make a knot at each end. Thread the strand through an edge st, as indicated on the pattern, and make a knot to secure the strand.

To fasten, thread the strand through an edge st on the other front and make a bow.

■ **HOW TO FOLLOW THE WORK:** In order to knit the model correctly you must follow steps 1 to 8 (indicated on the pattern) and all points explained step by step in the instructions.

